

Снятие и установка

Специальный инструмент(ы) / Общее оборудование

 E115809	308-763 Приспособление для снятия/установки сцепления
--	--

Диагностическое оборудование Ford

Отвертка с плоской головкой

Щипцы для проволочного кольца

Материалы

Наименование	Спецификация
Трансмиссионное масло VO-DC 6U7J-M2C936-AA/BA/CA	WSS-M2C936-A

Снятие

1. Обратитесь к процедуре: [Кожух сцепления](#) (307-01В Автоматическая коробка передач, Снятие и установка).
2. ПРИМЕЧАНИЕ: Убедитесь в том, что рычаг селектора находится в нейтральном положении (N).

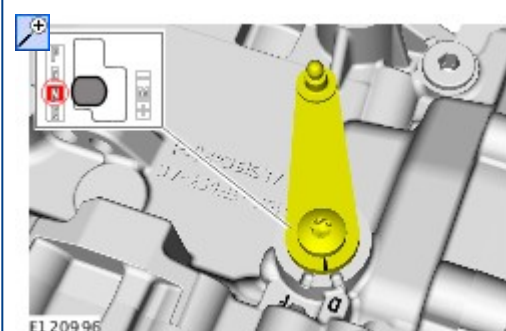

3.

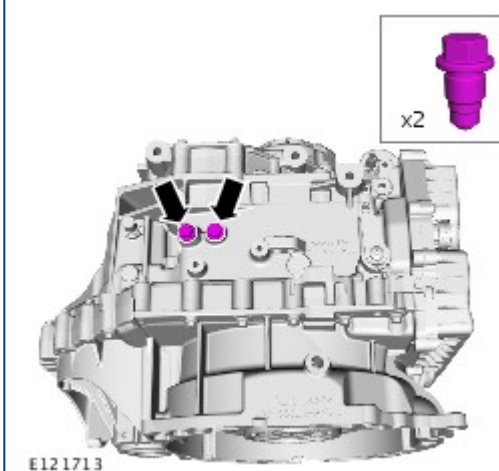

4. ПРИМЕЧАНИЕ: Убедитесь в том, что рычаг селектора находится в нейтральном положении (N).

Общее оборудование: [Отвертка с плоской головкой](#)

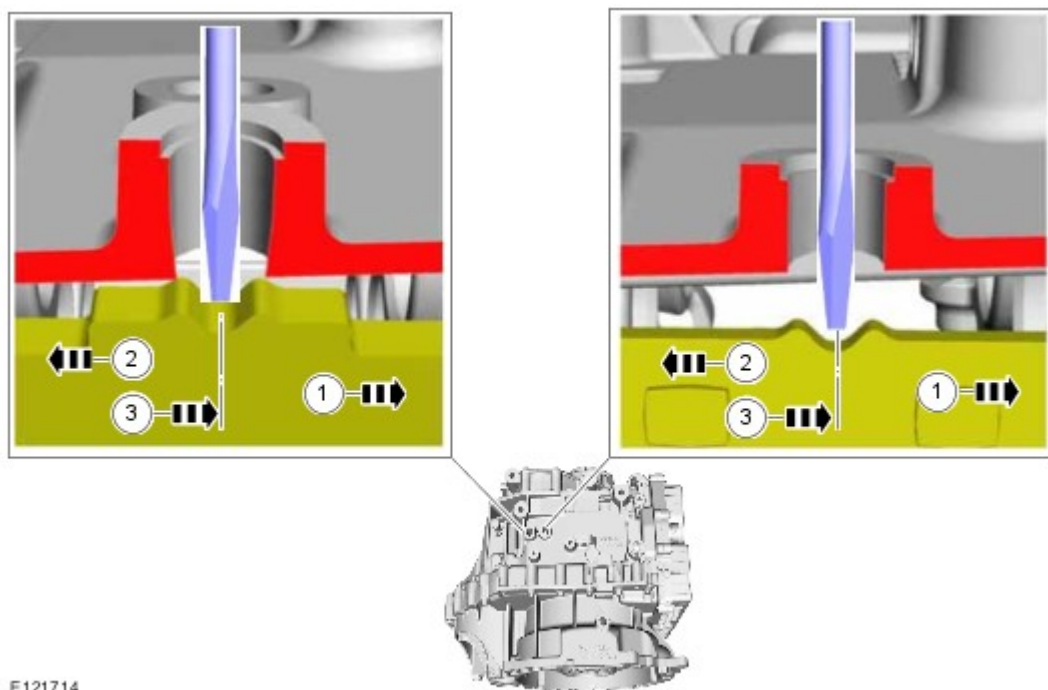

5.

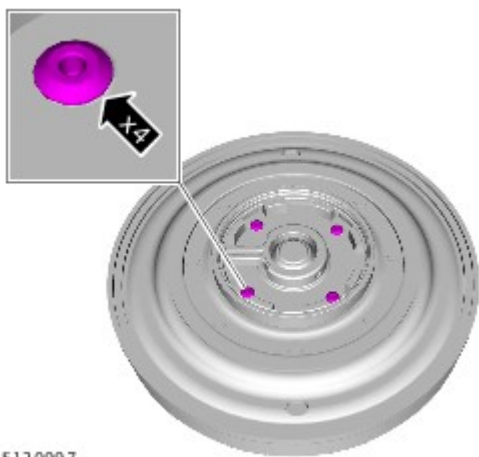

E120997

6. Установите специальный инструмент: 308-763.

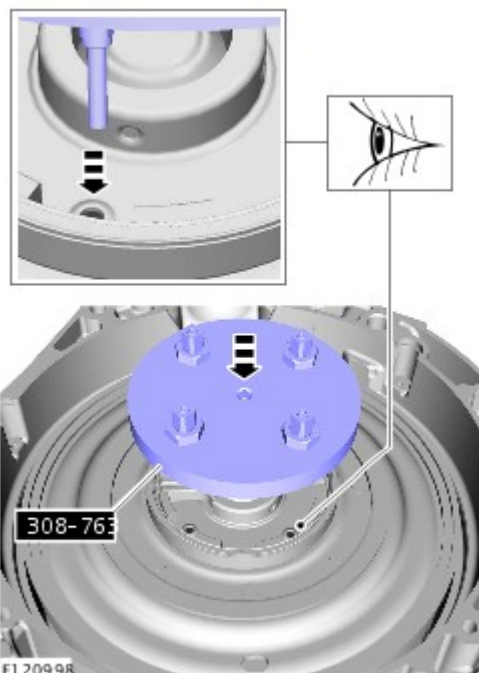

E120998

7. 1.
2.

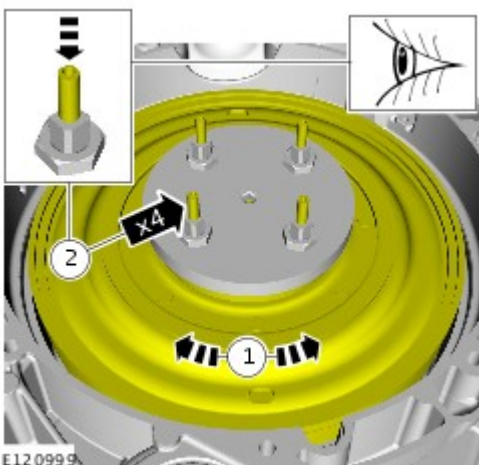

E120999

8. ПРИМЕЧАНИЕ: Убедитесь в том, что рычаг селектора находится в нейтральном положении (N).

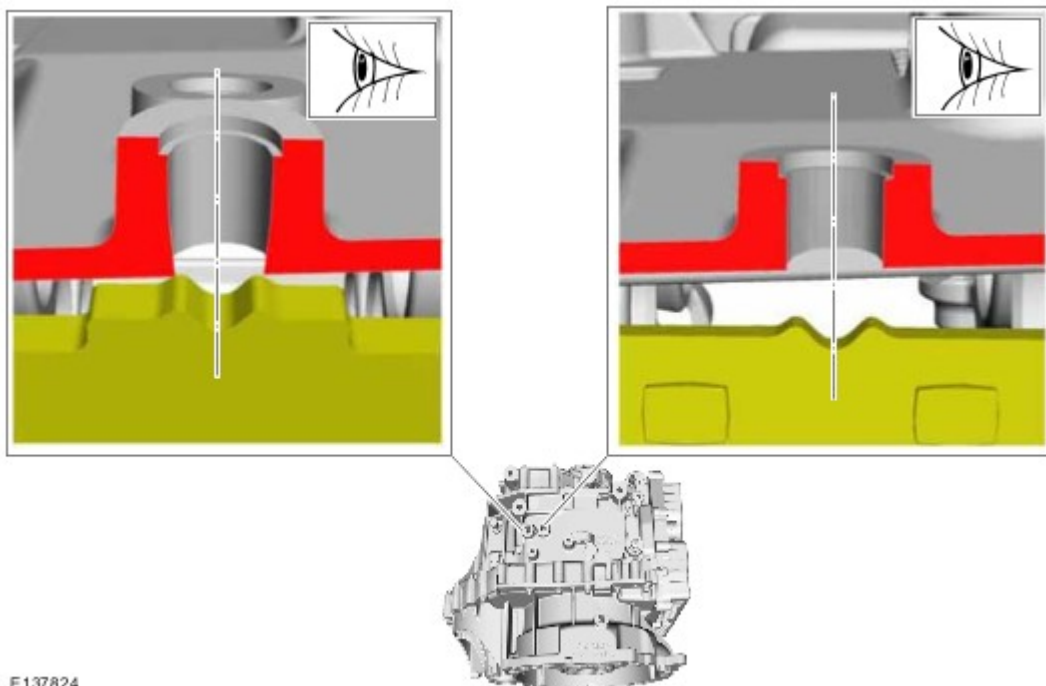

E137824

9.

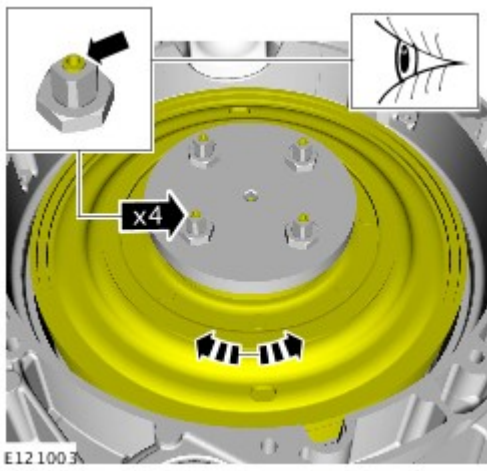

10.

1. Используйте специальный инструмент: [308-763](#).
Ослабить: 8 оборот(ы).

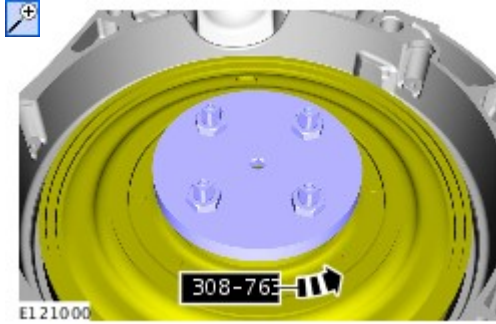

11. Снимите специальный инструмент: [308-763](#).

12. Общее оборудование: [Щипцы для проволочного кольца](#)

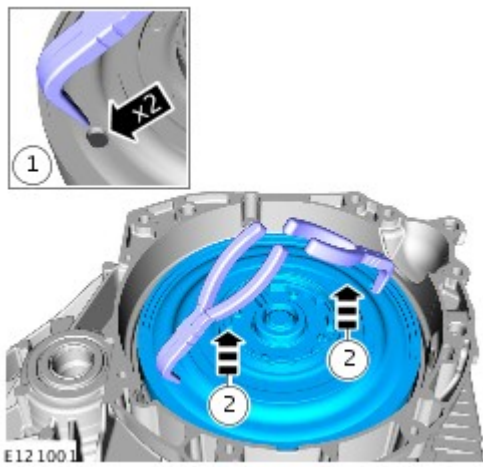

Установка

1. Материалы: [WSS-M2C936-A](#) (Трансмиссионное масло VO-DC / 6U7J-M2C936-AA/BA/CA)

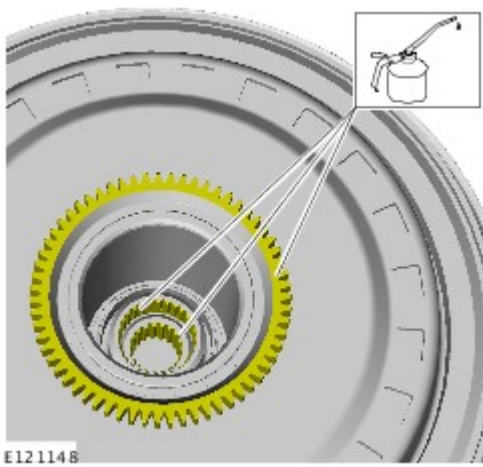

2.

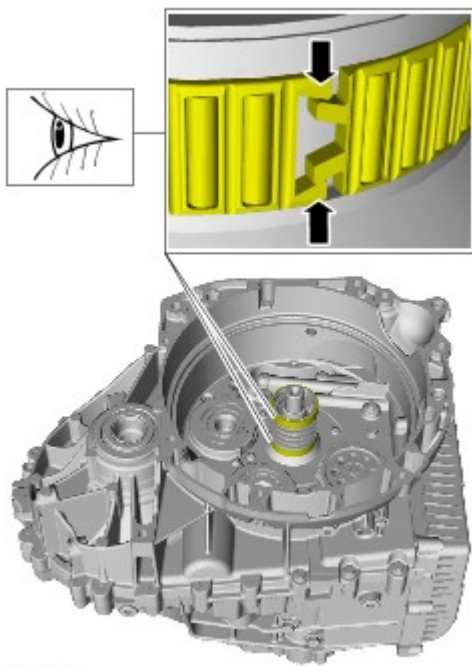

E121443

3. **Материалы:** WSS-M2C936-A (Трансмиссионное масло VO-DC / 6U7J-M2C936-AA/BA/CA)

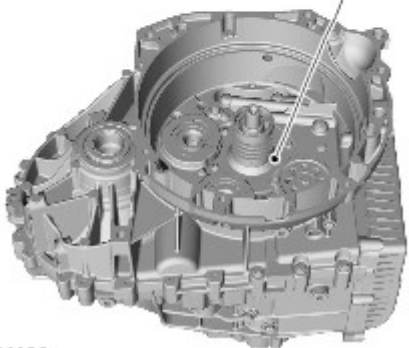
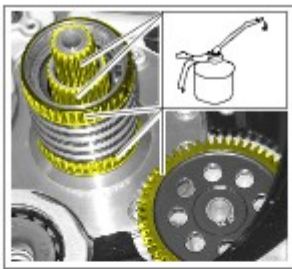

E121150

4. **ПРИМЕЧАНИЕ:** Действия по этому пункту требуют выполнения только при установке нового элемента. Снимите элементы.



E121508

5. 1.

2. Установите специальный инструмент: 308-763.

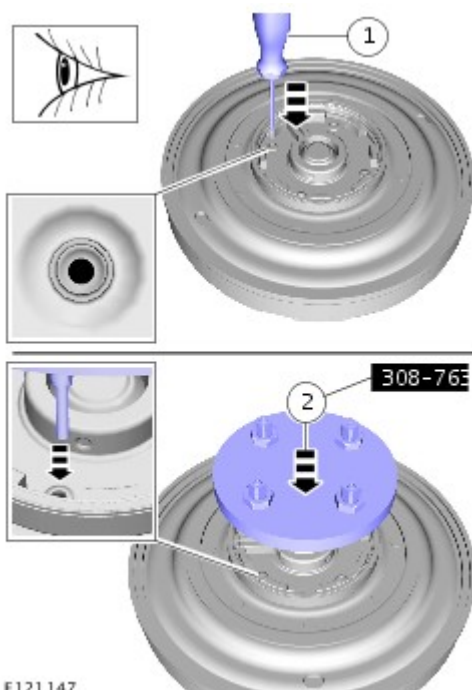

E121147

6. **⚠ УВЕДОМЛЕНИЯ:** Соблюдайте предельную осторожность, чтобы не повредить поверхности прилегания.

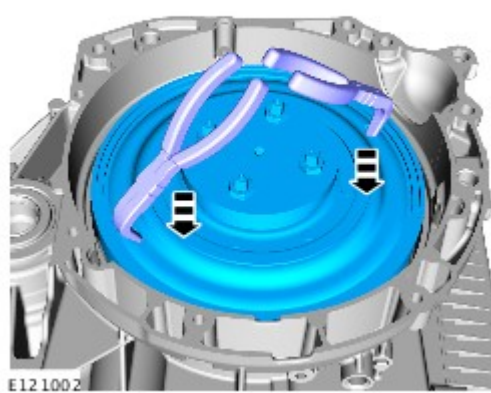

7.

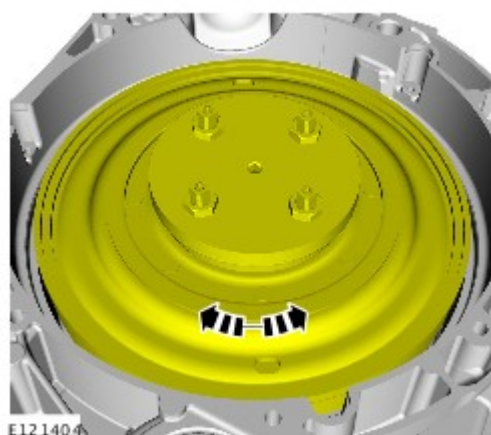

8.  УВЕДОМЛЕНИЯ: Проследите за тем, чтобы элементы были совмещены.

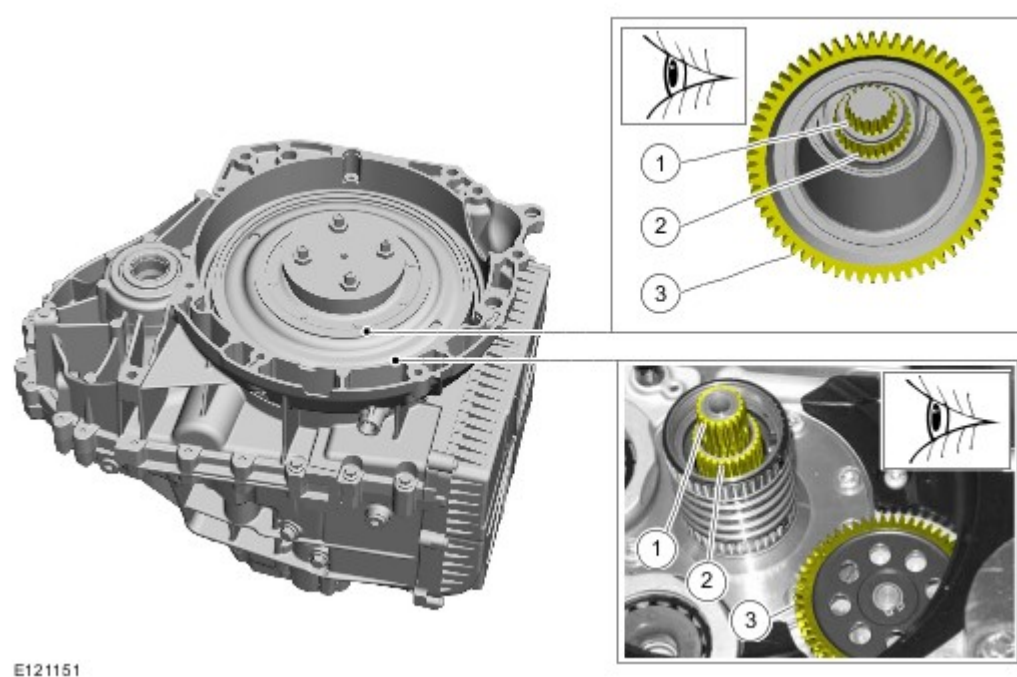

9. Используйте специальный инструмент: [308-763](#).
Момент затяжки: 7 Nm

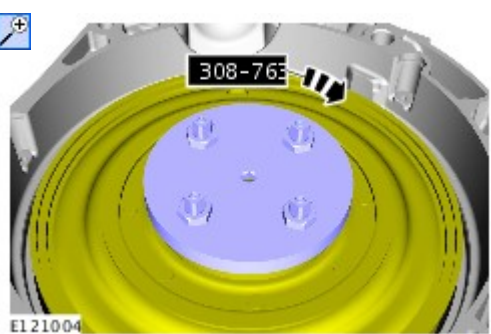

10. Снимите специальный инструмент: [308-763](#).

11.

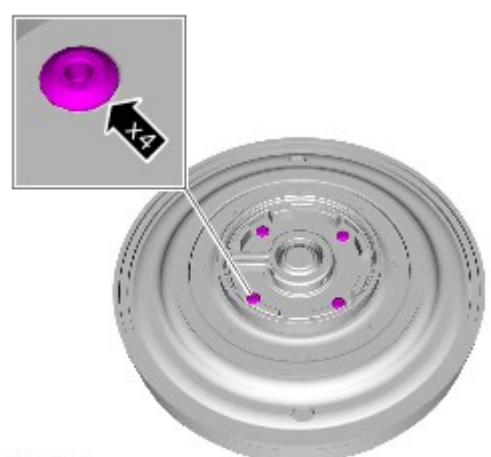

12. Момент затяжки: 18 Nm

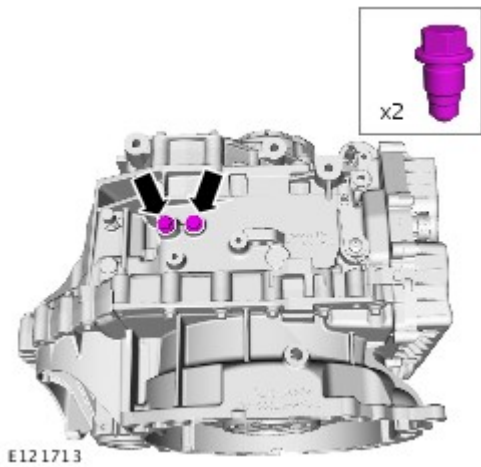

13. Обратитесь к процедуре: [Кожух сцепления](#) (307-01В Автоматическая коробка передач, Снятие и установка).

14. Запустите процесс обучения системы сцепления, используя программу сервисных функций в диагностическом приборе.

Общее оборудование: [Диагностическое оборудование Ford](#)